

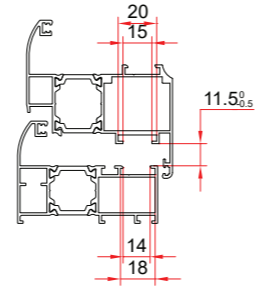

- 1 Kasa Kanat Makas Gr-01 (380-680mm)
- 2 Kasa Kanat Makas Gr-02 (680-1600mm)
- 3 Köşe Hareket İletim
- 4 Kilitleme Karşılığı
- 5 Universal Orta Parça
- 6 Hatalı Kullanım Emniyeti
- 7 Alt Kilitleme Grubu
- 8 Kanat Kaldırma Takozu
- 9 Alt Mentеше Grubu
- 10 Üst Mentеше Grubu
- 11 Arka Kilitleme L>1000 H>1200 (Opsiyonel)
- 12 Lüks İlave Kilitleme Pimi (Opsiyonel)
- 13 Eko İlave Kilitleme Pimi (Opsiyonel)
- 14 İlave Makas L>1200 (Opsiyonel)
- 15 Universal Çift Açılım Kol
- 16 Çift Kanat Gizli İspanyolet Mekanizması
- 17 Çift Kanat Alt-Üst Sürgü Takımı

Uygulanabilir Kesit Detayları



Teknik Donanım Özellikleri

- KG - Kanat Genişliği380mm - 1600*mm
- KY - Kanat Yüksekliği.....500mm - 2400 mm
- KA.kg_{max} - Kanat Ağırlığı.....max. 100-130** kg

* 1200mm den sonra ilave makas kullanımı zorunludur.

** İlave üst menteşe ile kanat ağırlığı 130 Kg kapasiteye artırılabilir.

Renk Seçenekleri

- Standart renk seçenekleri aşağıdaki gibidir.
- Diğer renk talepleriniz için müşteri temsilciniz ile irtibata geçiniz.

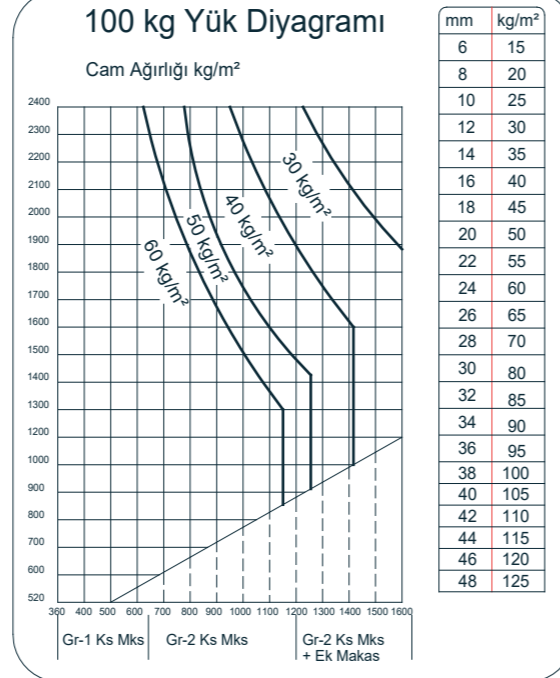

Not: Grafik içindeki değerler Cam Ağırlığını göstermektedir. kg/m²

TIJ KESİM ÖLÇÜLERİ

■ Makas Ölçüsü Alma Şekli - GR-01 Makas

1. Kanat Genişliği 380-680mm arası olan kanatlarda kullanılan GR-01 Kanat Makas ölçüsü alma şekli aşağıdaki gibidir.

GR-01

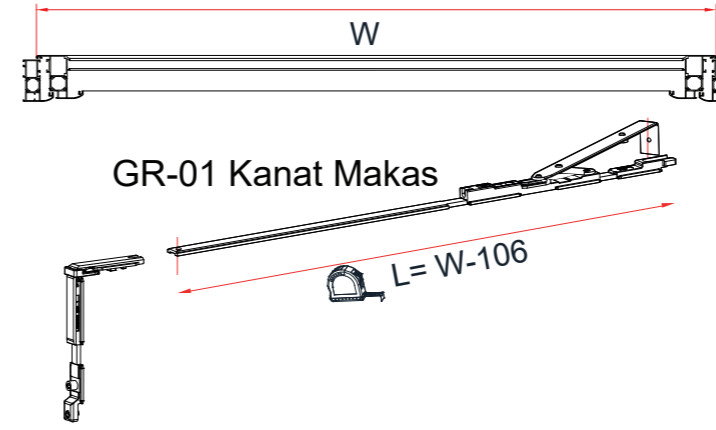

■ Makas Ölçüsü Alma Şekli - GR-02 Makas

1. Kanat Genişliği 680-1600mm arası olan kanatlarda kullanılan GR-02 kanat makas ölçüsü alma şekli aşağıdaki gibidir.

GR-02

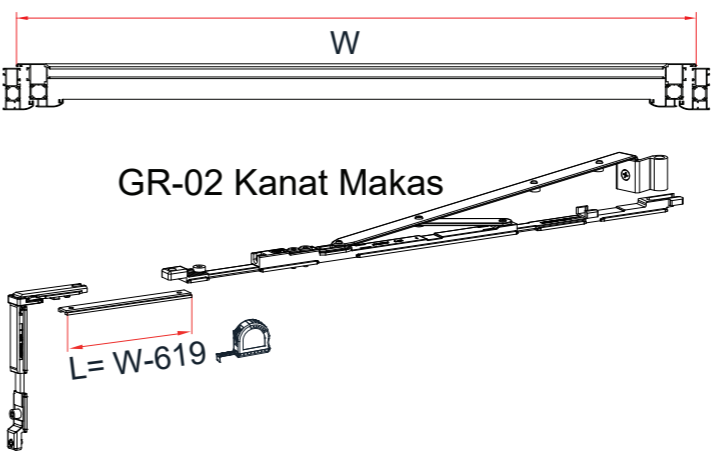

■ Makas Ölçüsü Alma Şekli - İlave Makas

1. Kanat Genişliği 1200-1600mm arası olan kanatlarda kullanılan İlave makas + GR-02 kanat makas ölçüsü alma şekli aşağıdaki gibidir.

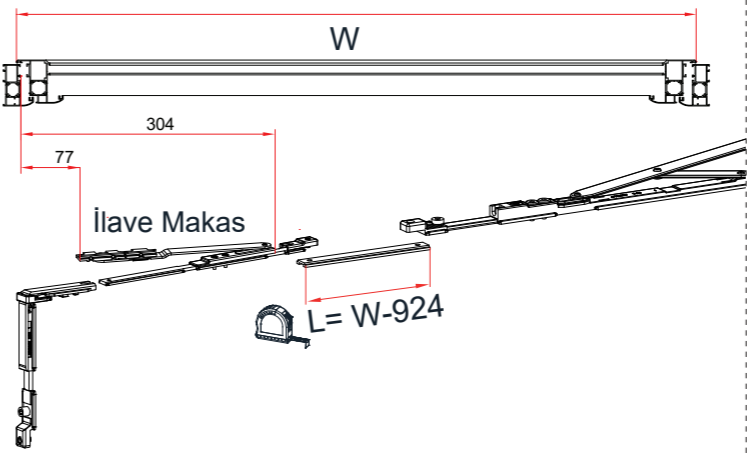

■ Ön Grup Ölçüsü Alma Şekli - Tij ve Kol

1. Ön grup montaj şekli ve Tij kesim ölçüleri hesaplama verileri aşağıdaki gibidir.

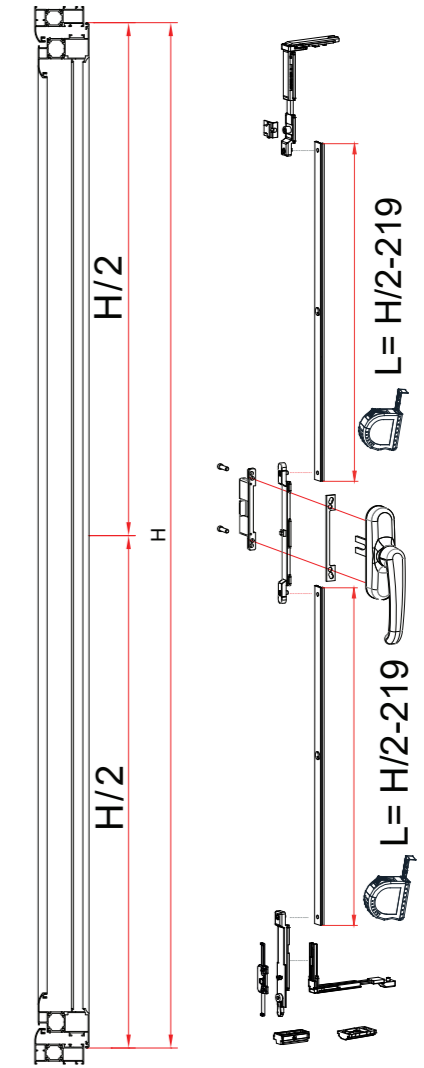

■ Kol Yeri Hazırlama

1. Universal Maçalı Alüminyum Pencere Kolu ve Hatalı Kullanım Emniyeti için Kol yeri hazırlama diagramı aşağıdaki gibidir.

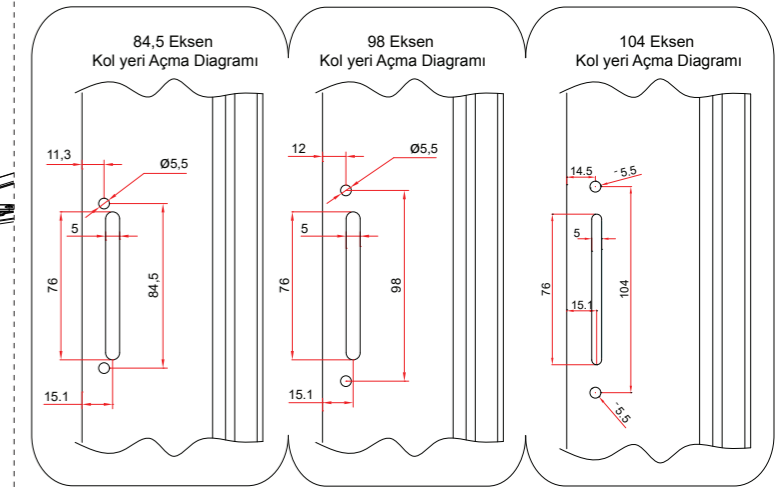

■ Kanat Montaj Sıralaması ve Fital Kesim Ölçüleri

1. Aksesuarların Kanada Montajında İzlenmesi gereken Sıralama ile ilgili diagram ve Fital kesim ölçülerini gösteren şema aşağıdaki gibidir.

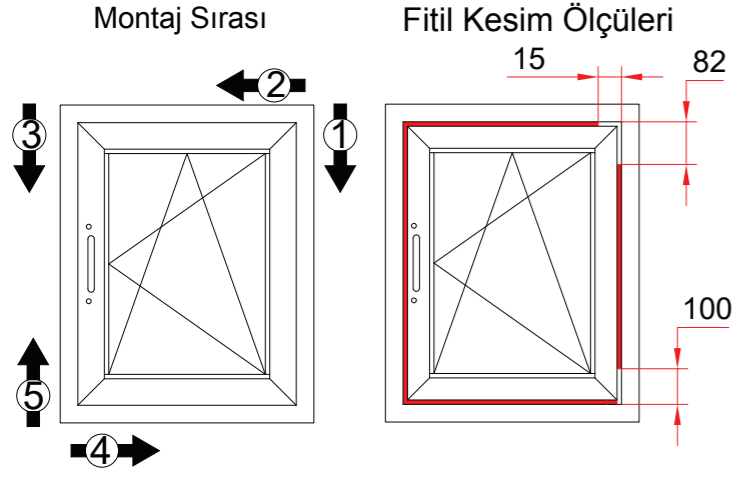

■ Kasa Aksesuar Montaj Şeması

1. Kasaya montajlanan aksesuarların montaj şeması ve montaj ölçüleri aşağıdaki gibidir.

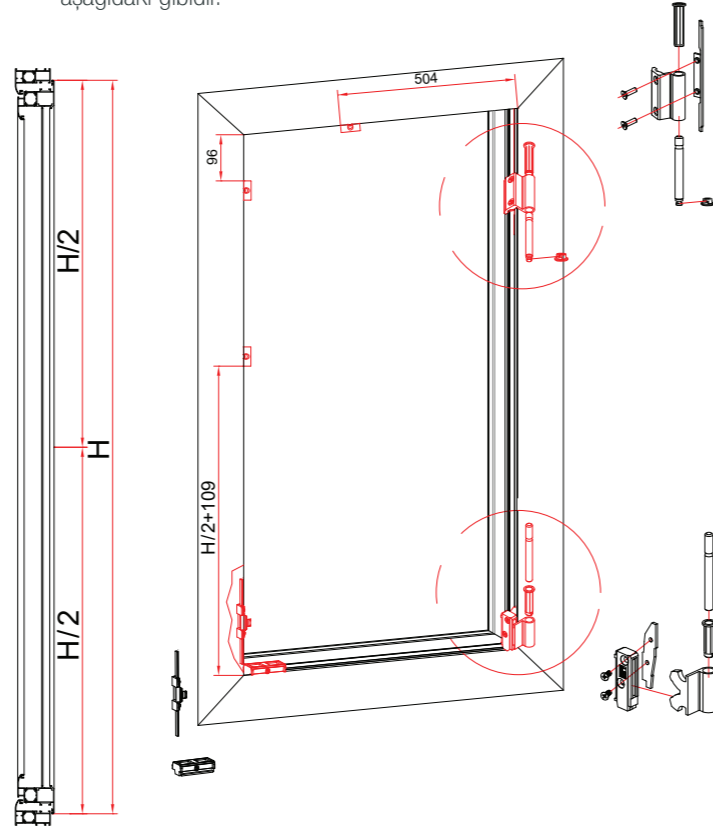

■ Kasa Kanat Makas Ayar Şekli

1. SW4 alyen anahtar ile -2 ve +4 toleransları arasında ayar yapılabilir.

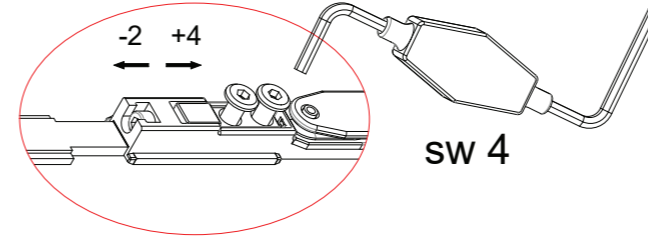

■ Eksantrik Pim Ayarlama Şekli

1. SW4 alyen anahtar ile -1 ve +1 toleransları arasında conta baskı ayarı yapılabilir

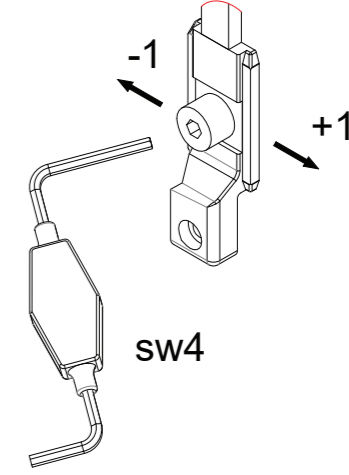

■ Tij Deliği Açma

1. Tij delikleri tijin başlangıcından 10mm içeriden merkez alınarak 5mm matkapla delinir. 6mm'lik matkapla delinmesi durumunda set içeriğinde bulunan plastik adaptör kullanılmalıdır.

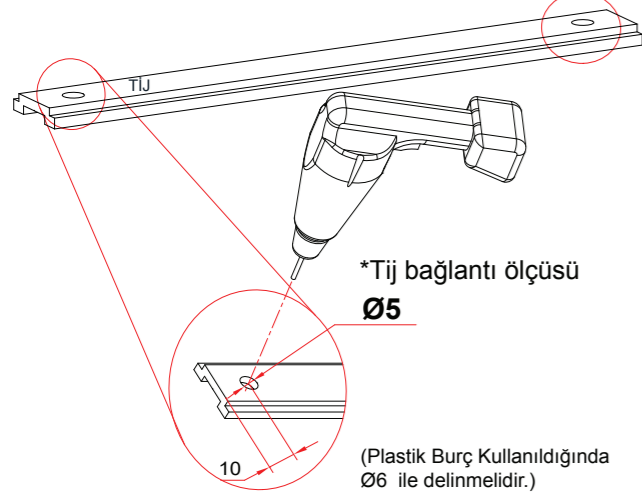

■ Kanat üst ve Alt Menteşe Montajı

1. Kanat üst menteşe makasa aşağıdaki şekilde gösterildiği gibi bağlanır.

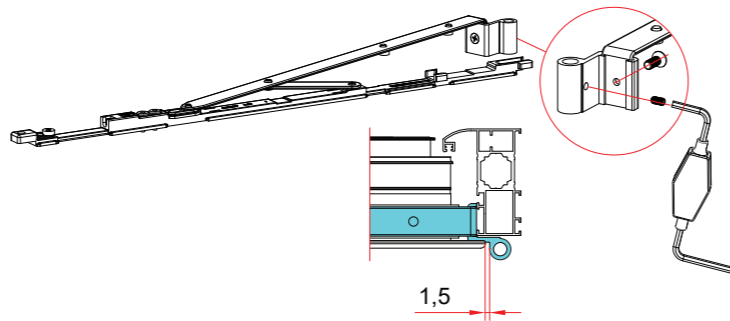

2. Kanat alt menteşe kanada aşağıdaki şekilde gösterildiği gibi bağlanır.

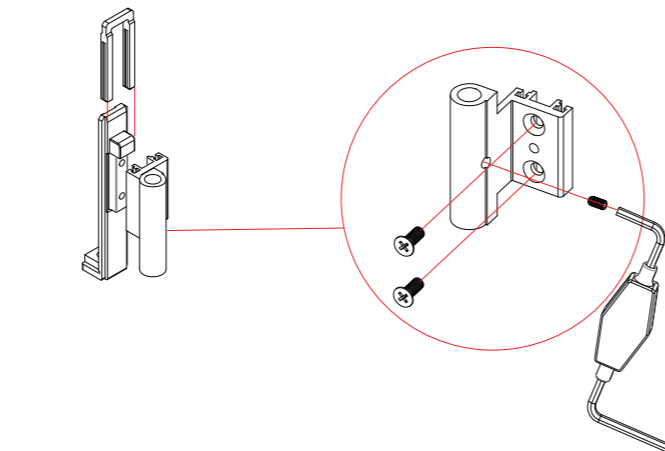

■ Kasa Kanat Makas Ayar Şekli

1. Ayar parçası Sıfır Konumunda (nötr) montajlı olarak paketlenmektedir. Parça çıkarılıp ters montajlandığı zaman kanat +1mm hareket etmekte aynı şekilde parça çıkarılıp montajlandığında kanat -1mm hareket etmektedir.

2. Menteşe Bağlantı parçasının altındaki vida sayesinde kanat +3mm yukarı kaldırılabilir.

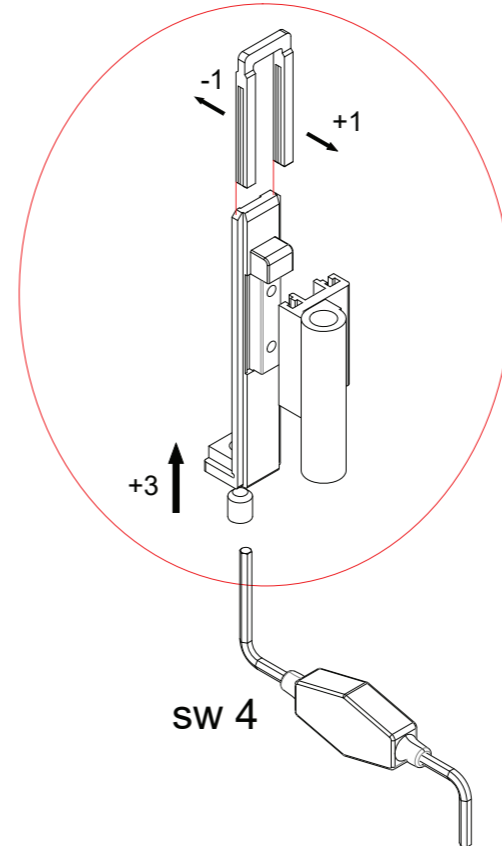

■ Kilitleme Pimi Yuvası Açma

1. Tijin üzerinde pim bağlanmak istenen noktanın merkezi alınarak 11mm'lik matkapla yuva açılır.

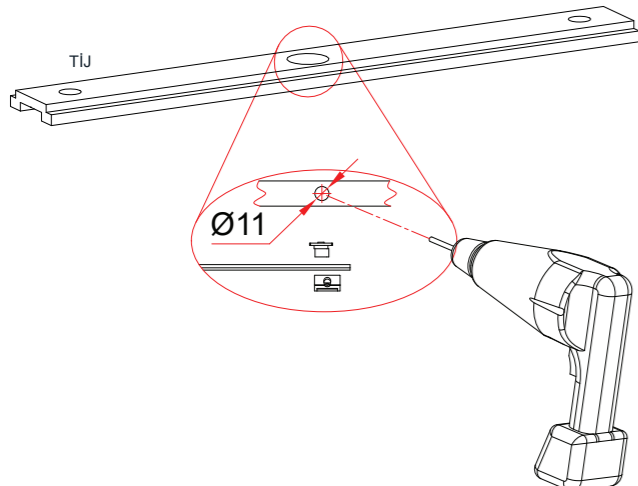

GARANTİ BELGESİ

Bu Garanti Belgesi'nin kullanılmasına; 4077 sayılı Tüketicinin Korunması Hakkında Kanun ve bu kanuna dayanarak yürürlüğe konulan Garanti Belgesi Uygulama Esaslarına Dair Tebliğ uyarınca T.C. Sanayi ve Ticaret Bakanlığı İstanbul Sanayi ve Ticaret İl Müdürlüğü Tarafından izin verilmiştir

Üret'c' Fırma : Yelken Kalıp Pencere-Kapı Aksesuarları ve Metal San. T.c. A.Ş.
Adres : °st. Kal Mah. Ahmet Ha°, m Cad. No:27
KIRAÇ-ESENYURT/°STANBUL-TÜRK°YE
Tel : +90 212 771 01 01
Fax : +90 212 771 01 15
E-posta : sales@fornax.com.tr
Web : www.fornax.com.tr

AZAMI TAMİR SÜRESİ : 30 iş günü
GARANTİ SÜRESİ : 5 (Beş yıl)

GARANTİ BELGESİ

- Garanti süresi, malın teslim tarihinden itibaren başlar ve 5 yıldır.
- Malın bütün parçaları dahil olmak üzere tamamı firmamızın garantisine kapsamındadır.
- Malın garanti süresi içinde arızalanması durumunda, tamirde geçen süre garanti süresine eklenir.
- Malın tamir süresi en fazla 30 iş günüdür. Bu süre, malın servis istasyonuna, servis istasyonu olmaması durumunda sırasıyla; malın satıcısı, bayii, acentası, temsilciliği, ithalatçısı veya imalatçısından birisine teslim edildiği tarihten itibaren geçerlidir.
- Malın garanti süresi içerisinde, gerek malzeme ve işçilik, gerekse montaj hatalarından dolayı arızalanması halinde, işçilik masrafı, değiştirilen parça bedeli ya da herhangi bir ad altında herhangi bir ücret talep edilmeksizin tamiri yapılacaktır.
- Malın; Teslim tarihinden itibaren garanti süresi içinde kalmak kaydıyla bir yıl içerisinde, aynı arızayı ikiden fazla tekrarlama veya farklı arızaların dörtten fazla ortaya çıkması sonucu, maldan yararlanamamanın süreklilik kazanması halinde, Tamiri için gereken azami sürenin aşılması, Servis istasyonunun mevcut olmaması halinde sırasıyla satıcısı, bayii, acentası, temsilciliği, ithalatçısı veya tamininin mümkün bulunmadığının belirlenmesi imalatçısından birisinin düzenleyeceği raporla arızanın durumlarında ücretsiz olarak değiştirme işlemi yapılacaktır.
- Malın kullanma kılavuzunda yer alan hususlara aykırı kullanılmasından kaynaklanan arızalar garanti kapsamı dışındadır.
- Garanti belgesi ile ilgili olarak çıkabilecek sorunlar için Sanayi ve Ticaret Bakanlığı, Tüketicinin ve Rekabetin Korunması Genel Müdürlüğü'ne başvurulabilir.